

KURZANLEITUNG

ROLLEN FÜR DIE ARBEITS- PLATTFORM *TOPIC* 1065

Art.-Nr. 1016.752 Rollen für Arbeitsplattform



Die Rollen sind ausschließlich für die Anbringung an der Layher Arbeitsplattform *TOPIC* 1065 bestimmt. Sie dürfen nur einseitig angebracht werden.



LIEFERUMFANG

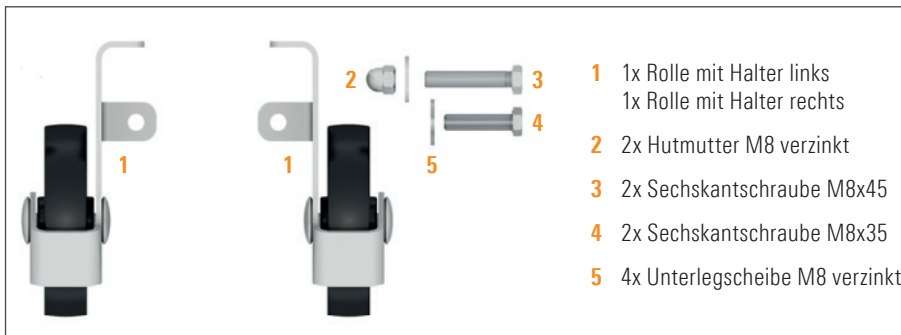

BENÖTIGTES WERKZEUG

- ▶ 2x 13er Sechskantschlüssel
- ▶ 1x Bohrmaschine und D=8,5mm Bohrer

Benötigtes Werkzeug ist nicht im Lieferumfang enthalten.

MONTAGE



Beide Halter **1** mit jeweils einer Unterlegscheibe M8 **5** und einer Sechskantschraube M8x35 **4** in den Combigrip-Leiternfuß einschrauben.



Die Bohrung im Halter **1** wird jeweils als Schablone genutzt, um mit dem Bohrer (siehe benötigtes Werkzeug) den Holm vollständig zu durchbohren.



Die beiden Halter **1** an den gebohrten Löchern mittels einer Unterlegscheibe M8 **5**, einer Sechskantschraube M8x45 **3** und einer Muttermutter **2** sichern.